

03.2026 - ver.1

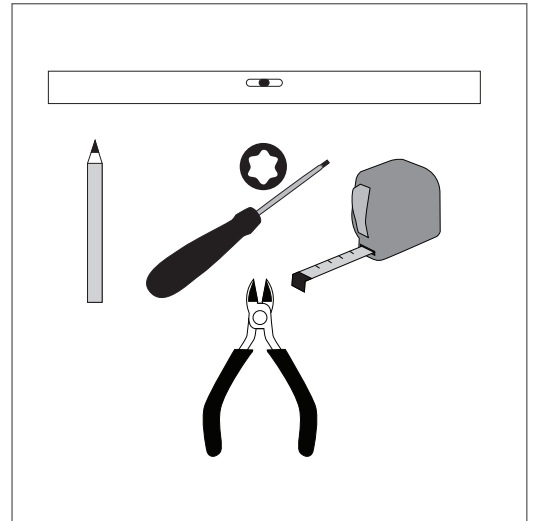

**VÆLG MONTERINGSMETODE (A ELLER B)**

CHOOSE MOUNTING METHOD (A OR B) / KIES MONTAGEMETHODE (A OF B)

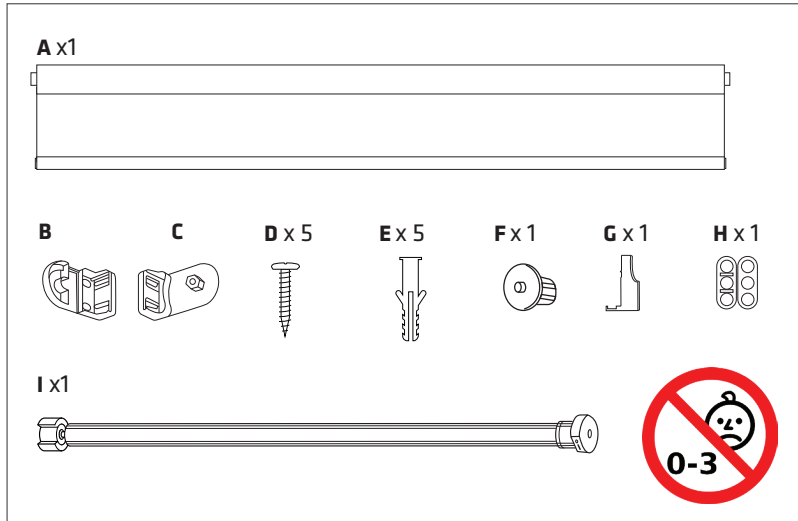
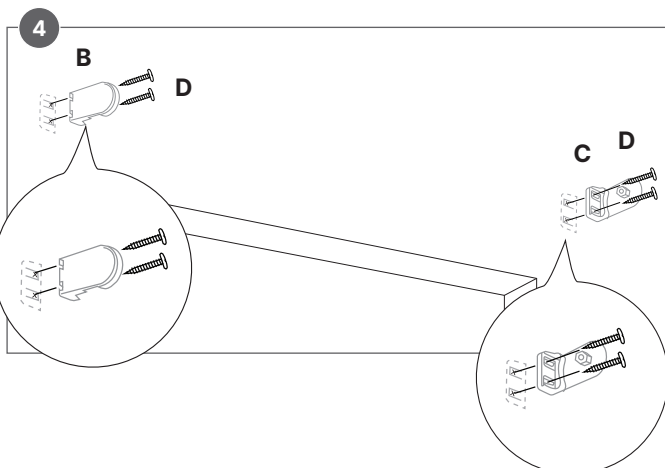
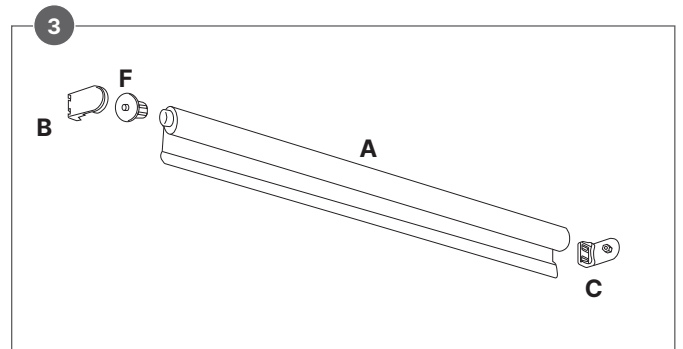
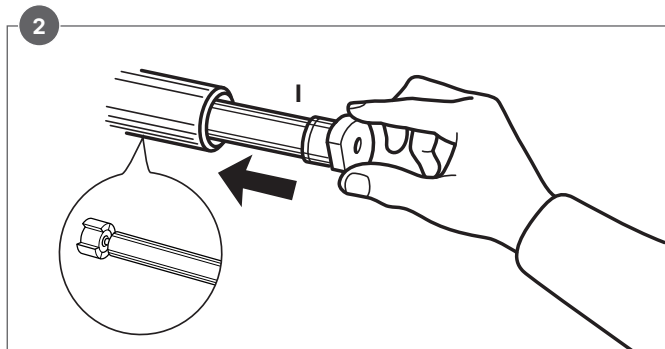
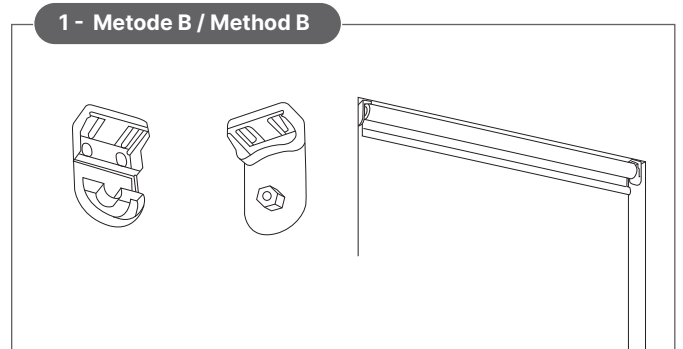
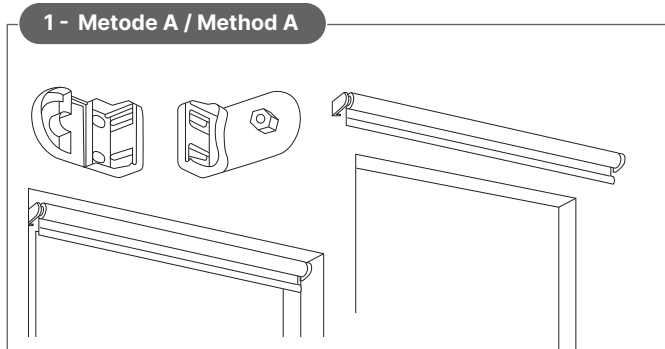

03.2026 - ver.1

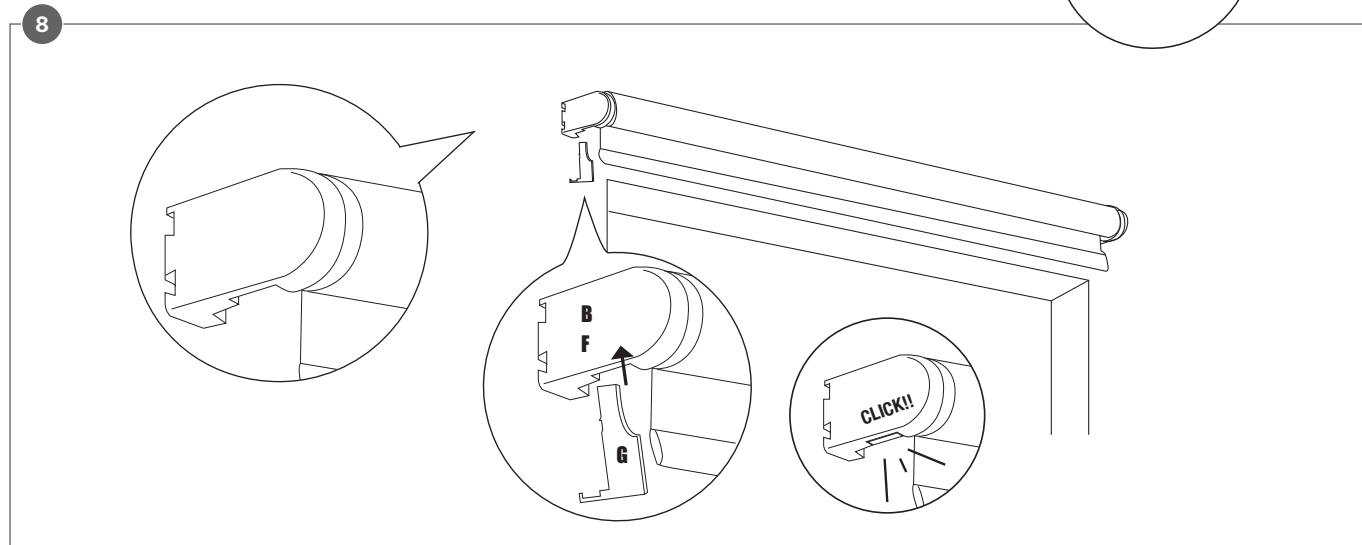
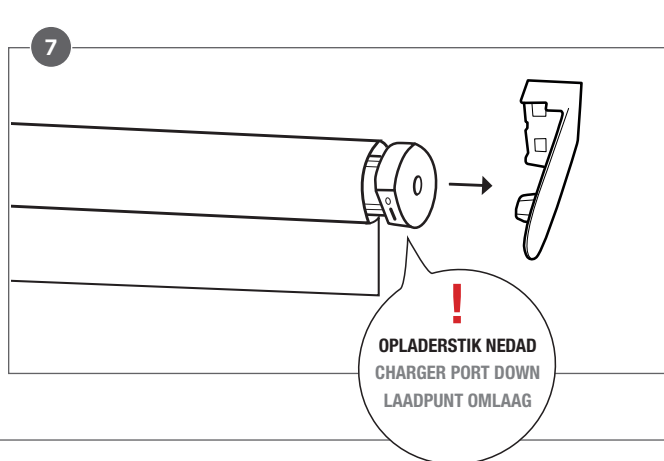
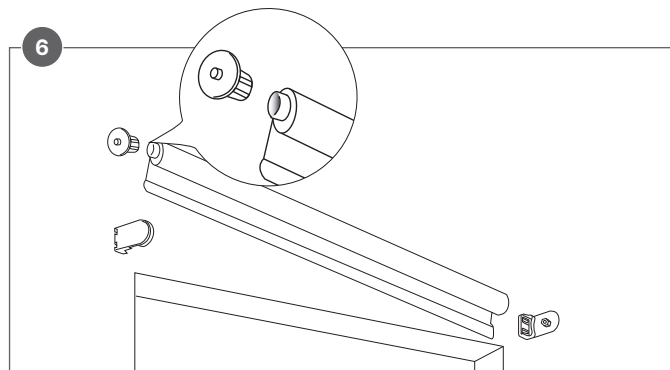

## OPSÆTNING OG BETJENING

### SETTINGS / INSTELLING

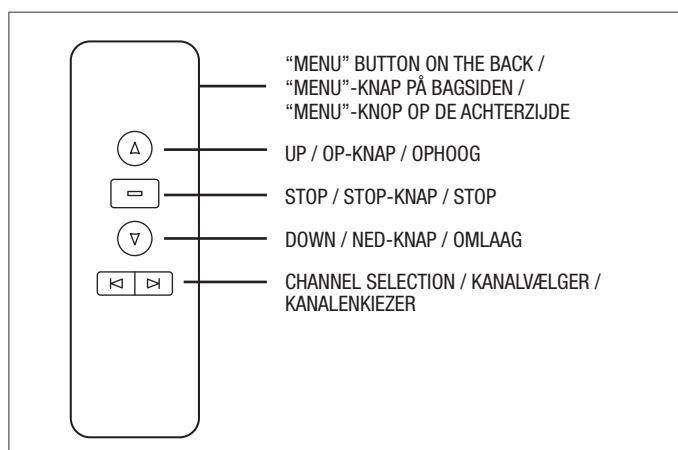
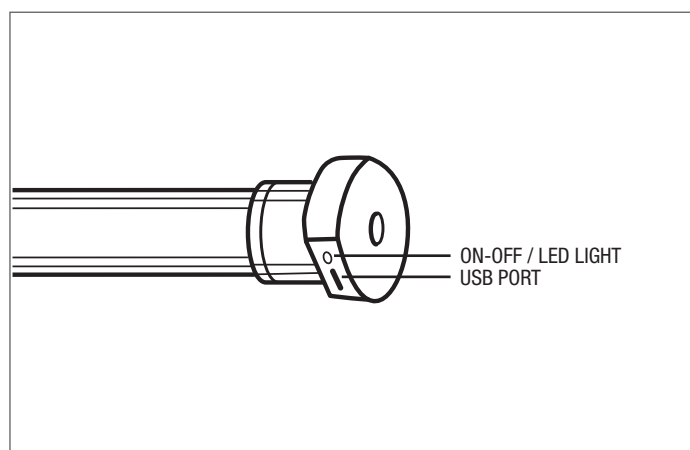

## MULIGHEDER

### TILSLUT FJERNBETJENING TIL GARDIN:

1. Vælg den fjernbetjening og kanal der skal bruges.
2. Tryk og hold On/Off knappen inde på gardinet indtil gardinet bevæger sig.
3. Tryk på "op"-knappen på fjernbetjeningen.

### FJERN FJERNBETJENING FRA GARDINET:

1. Vælg den fjernbetjening og kanal der skal slettes.
2. Tryk og hold "stop"-knappen på fjernbetjeningen inde i 5 sekunder indtil at gardinet bevæger sig.
3. Tryk og hold "menu"-knappen inde bag på fjernbetjeningen i 1 sekund, indtil gardinet bevæger sig.

### ÆNDRE MOTORRETNING PÅ GARDINET:

1. Vælg den fjernbetjening og kanal hvor retningen skal ændres.
2. Tryk og hold "stop"-knappen på fjernbetjeningen inde i 5 sekunder indtil at gardinet bevæger sig.
3. Tryk på "ned"-knappen på fjernbetjeningen.

### JUSTERE BUND, MELLEM ELLER TOP STOP:

1. Kør gardinet til den position, der skal justeres.
2. Tryk og hold "menu"-knappen inde bag på fjernbetjeningen indtil gardinet bevæger sig.
3. Kør gardinet til den nye ønskede position.
4. Tryk og hold "menu"-knappen inde på fjernbetjeningen, indtil gardinet bevæger sig.

### SLET ET MELLEM STOP:

1. Kør gardinet til den position, der skal slettes.
2. Tryk og hold "menu"-knappen inde bag på fjernbetjeningen i 7 sekunder, indtil gardinet bevæger sig.

### INDSTIL ET MELLEM STOP:

1. Kør gardinet til den position, der skal justeres.
2. Tryk på "menu"-knappen bag på fjernbetjeningen 1 gang og gardinet bevæger sig.

### ÆNDRE MOTOR BEVÆGELSE FRA STEP TIL KONTINUERLIGT OG OMVENDT:

1. Tryk og hold "stop"-knappen på fjernbetjeningen inde i 5 sekunder indtil at gardinet bevæger sig.
2. Tryk på "stop"-knappen på fjernbetjeningen for at afslutte indstillingen.

### NULSTIL GARDINET TIL FABRIKSINDSTILLINGER:

1. Vælg den fjernbetjening og kanal hvor gardinet skal nulstilles.
2. Tryk og hold "stop"-knappen på fjernbetjeningen inde i 5 sekunder indtil at gardinet bevæger sig.
3. Tryk og hold "menu"-knappen inde bag på fjernbetjeningen i 7 sekunder, Gardinet bevæger sig efter ca. 1 sekund og igen 2 gange efter ca. 7 sekunder. Gardinet er nu nulstillet.

## OPTIONS

### CONNECT REMOTE CONTROL TO BLIND:

1. Select the remote control and channel to be used.
2. Press and hold the On/Off button on the blind until it moves.
3. Press the "up" button on the remote control.

### REMOVE REMOTE CONTROL FROM BLIND:

1. Select the remote control and channel to be deleted.
2. Press and hold the "stop" button on the remote control for 5 seconds until the blind moves.
3. Press and hold the "menu" button on the back of the remote control for 1 second until the blind moves.

### CHANGE MOTOR DIRECTION ON THE BLIND:

1. Select the remote control and channel where the direction needs to be changed.
2. Press and hold the "stop" button on the remote control for 5 seconds until the blind moves.
3. Press the "down" button on the remote control.

### ADJUST BOTTOM, MIDDLE OR TOP STOP:

1. Move the blind to the position you want to adjust.
2. Press and hold the "menu" button on the back of the remote control until the blind moves.
3. Move the blind to the new desired position.
4. Press and hold the "menu" button on the remote control until the blind moves.

### DELETE AN INTERMEDIATE STOP:

1. Move the blind to the position you want to delete.
2. Press and hold the "menu" button on the back of the remote control for 7 seconds until the blind moves.

### SET AN INTERMEDIATE STOP:

1. Move the blind to the position you want to set.
2. Press the "menu" button on the back of the remote control once and the blind will move.

### CHANGE MOTOR MOVEMENT FROM STEP TO CONTINUOUS AND VICE VERSA:

1. Press and hold the "stop" button on the remote control for 5 seconds until the blind moves.
2. Press the "stop" button on the remote control to finish the setting.

### RESET THE BLIND TO FACTORY SETTINGS:

1. Select the remote control and channel to be reset.
2. Press and hold the "stop" button on the remote control for 5 seconds until the blind moves.
3. Press and hold the "menu" button on the back of the remote control for 7 seconds. The blind will move after approximately one second and then again twice after approximately 7 seconds. The blind is now reset.

## MOGELIJKHEDEN

---

### **SLUIT DE AFSTANDSBEDIENING AAN OP HET ROLGORDIJD:**

1. Kies de afstandsbediening en het kanaal die gebruikt moeten worden.
2. Houd de "menu"-knop op het gordijn ingedrukt totdat het gordijn beweegt.
3. Druk op de knop "omhoog" op de afstandsbediening.

### **VERWIJDER DE AFSTANDSBEDIENING VAN HET ROLGORDIJD:**

1. Kies de afstandsbediening en het kanaal die verwijderd moeten worden.
2. Houd de knop "stop" op de afstandsbediening 5 seconden ingedrukt totdat het gordijn beweegt.
3. Houd de "menu"-knop, aan de achterkant van de afstandsbediening 1 seconde ingedrukt, totdat het gordijn beweegt.

### **WIJZIG DE MOTORRICHTING VAN HET ROLGORDIJD:**

1. Kies de afstandsbediening en het kanaal waarvan de richting moet worden gewijzigd.
2. Houd de knop "stop" op de afstandsbediening 5 seconden ingedrukt totdat het gordijn beweegt.
3. Druk op de knop "omlaag" op de afstandsbediening.

### **STEL DE ONDERSTE, MIDDELSTE OF BOVENSTE STOP AF:**

1. Beweeg het gordijn naar de positie die moet worden aangepast.
2. Houd de "menu"-knop aan de achterkant van de afstandsbediening ingedrukt totdat het gordijn beweegt.
3. Beweeg het gordijn naar de nieuwe gewenste positie.
4. Houd de "menu"-knop op de afstandsbediening ingedrukt, totdat het gordijn beweegt.

### **VERWIJDER EEN MIDDELSTE STOP:**

1. Beweeg het gordijn naar de positie die moet worden verwijderd.
2. Houd de "menu"-knop aan de achterkant van de afstandsbediening 7 seconden ingedrukt, totdat het gordijn beweegt.

### **STEL EEN MIDDELSTE STOP:**

1. Beweeg het gordijn naar de positie die moet worden aangepast.
2. Druk 1 keer op de "menu"-knop aan de achterkant van de afstandsbediening en het gordijn beweegt.

### **WIJZIG DE MOTORBEWEGING VAN STAPSGEWIJS NAAR CONTINU EN OMGEKEERD:**

1. Houd de knop "stop" op de afstandsbediening 5 seconden ingedrukt totdat het gordijn beweegt.
2. Druk op de knop "stop" op de afstandsbediening om de instelling te beëindigen.

### **RESET HET GORDIJD NAAR DE FABRIEKSINSTELLINGEN**

1. Kies de afstandsbediening en het kanaal waarop het gordijn moet worden gereset.
2. Houd de knop "stop" op de afstandsbediening 5 seconden ingedrukt totdat het gordijn beweegt.
3. Houd de "menu"-knop aan de achterkant van de afstandsbediening 7 seconden ingedrukt. Het gordijn beweegt na ca. 1 seconde en daarna opnieuw 2 keer na ca. 7 seconden. Het gordijn is nu gereset.

## GENEREL SIKKERHED OG INFORMATION

### Inden produktet tages i brug

Læs og følg omhyggeligt anvisningerne i denne vejledning inden du begynder installation og programmering af dit produkt. Manglende overholdelse kan resultere i beskadigelse af motor og / eller gardin.

- Montering kan udføres af ikke-professionelle.
- Produktet er kun til indendørs brug.
- Dette produkt kan betjenes af børn på 8 år og derover, af personer med nedsat fysisk, sansemæssigt eller psykisk formåen samt personer med manglende erfaring og viden, såfremt de er under opsyn eller er blevet instrueret i sikker brug af apparatet samt forstå de farer, der kan opstå. Børn bør ikke lege med produktet.
- Lad ikke børn lege med fastgjorte betjeningsknapper. Hold fjernbetjeningen uden for børns rækkevidde.
- Undersøg jævnligt installationen for ubalance og tegn på slid eller beskadigelse. Gardinet må ikke bruges, hvis der er behov for reparation eller indstilling.

### Vedligeholdelse og rengøring

Følg disse generelle regler ved rengøring:

- Rengøring og vedligeholdelse må ikke udføres af børn uden opsyn.
- Oplad ikke under rengøring.
- Vi anbefaler, at produktet rengøres med en blød børste eller støvsuge med børste på ved svag kraft. Er gardinerne meget snavsede, kan du bruge en hårdt opvredet klud uden nogen former for rengøringsmidler.

### Service og support

Udfør ikke selv reparationer. Forsøg ikke at åbne enheden eller skille den ad. Du risikerer at få elektrisk stød samt ugyldiggøre garantien. Der er ingen indvendige dele, der kan serviceres af brugeren.

## VEILIGHEID EN ALGEMENE INFORMATIE

### Voordat het product in gebruik wordt genomen

Lees en volg de instructies in deze handleiding zorgvuldig voordat je begint met de installatie en programmering van je product. Het niet naleven hiervan kan leiden tot beschadiging van de motor en / of het rolgordijn.

- Montage kan worden uitgevoerd door niet-professionals.
- Het product is alleen bedoeld voor gebruik binnenshuis.
- Dit product kan worden gebruikt door kinderen van 8 jaar en ouder, door personen met verminderde fysieke, zintuiglijke of mentale vermogens en door personen met gebrek aan ervaring en kennis, mits zij onder toezicht staan of instructies hebben gekregen over het veilige gebruik van het apparaat en de gevaren begrijpen die kunnen ontstaan. Kinderen mogen niet met het product spelen
- Laat kinderen niet spelen met vast gemonteerde bedieningsknoppen. Houd de afstandsbediening buiten het bereik van kinderen.
- Controleer de installatie regelmatig op onbalans en tekenen van slijtage of beschadiging. Het gordijn mag niet worden gebruikt als reparatie of afstelling nodig is.

### Onderhoud en reiniging

Volg deze algemene regels bij het reinigen:

- Reiniging en onderhoud mogen niet zonder toezicht door kinderen worden uitgevoerd.
- Laad niet op tijdens het reinigen.
- Wij raden aan het product te reinigen met een zachte borstel of te stofzuigen met een borstel op lage kracht. Als de gordijnen erg vuil zijn, kun je een stevig uitgewrongen doek gebruiken zonder enige vorm van reinigingsmiddelen.

### Service en ondersteuning

Voer zelf geen reparaties uit. Probeer het apparaat niet te openen of uit elkaar te halen. Je loopt het risico op een elektrische schok en bovendien vervalt de garantie. Er zijn geen interne onderdelen die door de gebruiker kunnen worden onderhouden.

## SECURITY AND GENERAL INFORMATION

### Before using the product

Read and follow the instructions in this manual carefully before you start installing and programming your product. Failure to do so may result in damage to the motor and / or curtain.

- Assembly can be performed by non-professionals.
- The product is for indoor use only.
- This product can be operated by children aged 8 and above, by persons with reduced physical, sensory or mental capacity and persons with lack of experience, if they are under supervision or have been instructed in the safe use of the device as well as understand the dangers that may arise. Children should not play with the product.
- Do not allow children to play with attached control buttons. Keep the remote control out of the reach of children.
- Check the installation regularly for imbalances and signs of wear or damage. The curtain must not be used if repair or adjustment is required.

### Maintenance and cleaning

Follow these general rules when cleaning:

- Cleaning and user maintenance operations must not be performed by unattended children.
- Do not charge during cleaning.
- We recommend that the product is cleaned with a soft brush or vacuumed with a brush head on at low power. If the curtains are very dirty, you can use a hard-wrung cloth without any kind of cleaning agents.

### Service and support

Do not carry out repairs yourself. To reduce the risk of electric shock, do not attempt to open or disassemble this product. The warranty will be void under these circumstances. There are no internal parts that can be serviced by the user.